

IZSTRĀDĀJUMA PĀRSKATS

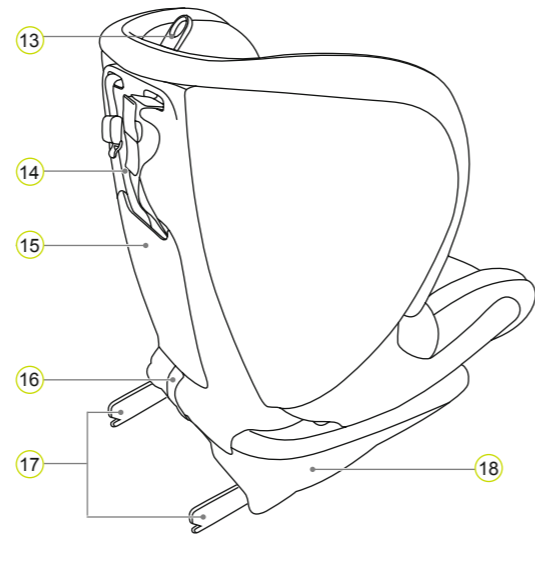
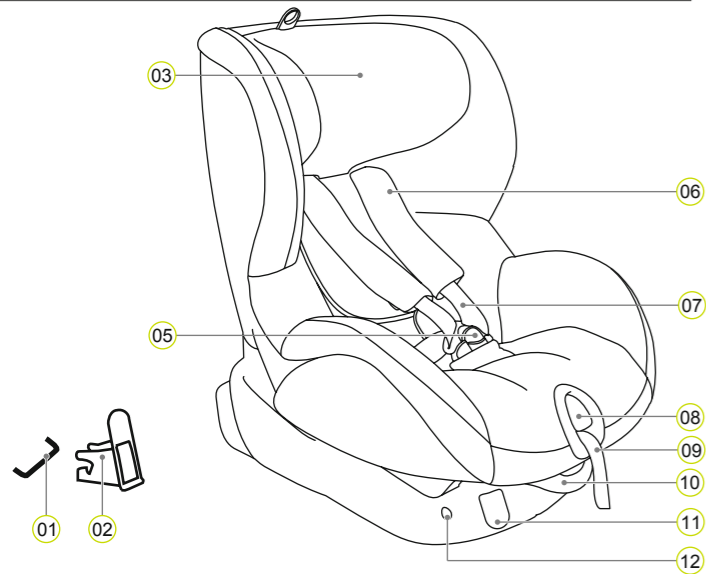

- | | | |
|--|------------------------------|---------------------------------------|
| 01 ISOFIX stiprinājuma punkti (automašīnā) | 07 Plecu siksnas | 13 Galvas balsta regulēšanas gredzens |
| 02 ISOFIX ievietošanas vadotnes | 08 Regulēšanas poga | 14 Top Tether |
| 03 Galvas balsts | 09 Siksnas regulēšana | 15 Lietošanas instrukcijas nodalījums |
| 05 Stiprinājuma sprādze | 10 Roktura sasvēršana | 16 Auduma cilpa |
| 06 Plecu polsteri | 11 ISOFIX atbloķēšanas pogas | 17 ISOFIX fiksācijas sviras |
| | 12 ISOFIX indikatori | 18 Sēdekļa apvalks |

BRITAX RÖMER bērna autosēdekļītis	Pārbaudīts un sertificēts atbilstoši ECE* R 44/04	
	Grupa	Ķermeņa svars
TRIFIX	1	9–18 kg

*ECE = bērnu drošības aprīkojuma Eiropas standarts

Bērna autosēdekļītis ir izstrādāts, pārbaudīts un sertificēts atbilstoši bērnu drošības aprīkojuma Eiropas standarta prasībām (ECE R 44/04). Pārbaudes atzīme (aplītī) un sertifikācijas numurs ir redzams uz oranžās sertifikācijas uzlīmes (uzlīme uz bērna autosēdekļīša).

- Šis sertifikāts nav spēkā, ja bērna autosēdekļītim veiktas izmaiņas.
- TRIFIX bērna autosēdekļīti drīkst izmantot tikai bērna nostiprināšanai transportlīdzeklī. To nekad nedrīkst izmantot kā sēdekli vai rotālietu mājās.

Norādījumi par kopšanu

- ⚠ Lai nodrošinātu bērna autosēdekļīša pilnu aizsargājošo iedarbību:
- ja noticis negadījums, kura trieciena ātrums pārsniedz 10 km/h, bērna autosēdekļītis, iespējams, ir bojāts, bet šis bojājums ne vienmēr ir redzams. Šādā gadījumā bērna autosēdekļītis ir jānomaina. Lūdzu, likvidējiet to pareizi;
- regulāri pārbaudiet visas svarīgās daļas, lai konstatētu, vai tām nav bojājumu. Pārļiecinieties, vai visi mehāniskie komponenti ir nevainojamā darba kārtībā;
- lai novērstu bojājumus, nodrošiniet, lai bērna autosēdekļītis netiku iespiests starp cietiem priekšmetiem (piemēram, automašīnas durvīm vai sēdekļu sliedēm);
- vienmēr lieciet pārbaudīt bērna autosēdekļīti, ja tas ir bojāts (piemēram, nokritis);
- nekad neļojiet bērna autosēdekļīša daļas.

Lūdzu, ievērojiet savas valsts atkritumu likvidācijas noteikumus.

Iesaņojuma likvidēšana	Kartona konteiners
Vāks	Atkritumu pārpalikumi, termiska utilizācija
Plastmasas daļas	Atbilstoši marķējumam speciālā konteinerā
Metāla daļas	Konteiners metāliem
Stiprinājuma siksnas	Konteiners poliesteram
Sprādzes & aizturis	Pārējie atkritumi

IZMANTOŠANA TRANSPORTLĪDZEKLĪ

Lūdzu, ievērojiet savu transportlīdzekļa īpašnieka rokasgrāmatā sniegtos norādījumus par bērnu drošības sistēmām.

Sēdekli var izmantot visos transportlīdzekļos, kuros uzstādītas ISOFIX un Top Tether enkursistēmas. Informāciju par Top Tether enkursistēmām un sēdekļiem, kas apstiprināti bērnu autosēdekļīšiem 9–18 kg svara kategorijā, lūdzu, skatiet sava transportlīdzekļa īpašnieka rokasgrāmatā.

Bērnu autosēdekļīti var lietot sekojoši:

Braukšanas virzienā	Jā
Pretēji braukšanas virzienam	Nē ¹⁾
Sēdekļiem ar: ISOFIX stiprinājumiem (starp sēdekļa virsmu un atzveltni) un Top Tether enkursistēmām (piemēram, uz saiņu plaukta, uz grīdas vai aiz atzveltnes)	Jā ²⁾

(lūdzu, ievērojiet savā valstī piemērojamos noteikumus).

1) Atļauts izmantot uz atpakaļvērsta transportlīdzekļa sēdekļa (piemēram, furgonā vai mikroautobusā) tikai tad, ja transportlīdzekļa sēdekļis ir apstiprināts arī izmantošanai pieaugušajiem. Sēdekļīti nedrīkst novietot vietās, kur tas atrastos drošības spilvena izvēršanās zonā.

2) Ja ir priekšējais drošības spilvens, pabīdiet pasažiera sēdekli līdz galam atpakaļ un skatiet norādījumus transportlīdzekļa īpašnieka rokasgrāmatā.

NĀKAMIE BĒRNU AUTOSĒDEKLĪŠI

BRITAX RÖMER Bērna autosēdekļīši	Pārbaudes un sertifikācija saskaņā ar ECE R 44/04	
	Grupa	Ķermeņa svars
KID	2–3	15–36 kg
KID plus	2–3	15–36 kg
KIDFIX	2–3	15–36 kg
KIDFIX SICT	2–3	15–36 kg

Divu gadu garantija

Šim bērna autosēdekļītim mēs piedāvājam 2 gadu garantiju attiecībā uz ražošanas vai materiālu defektiem. Garantijas periods ir spēkā no iegādes datuma. Garantija attiecas tikai uz bērnu autosēdekļīšiem, kuri ir pareizi izmantoti un nosūtīti mums tīri un pienācīgā stāvoklī.

Garantija neattiecas uz:

- dabiskām nolietojuma pazīmēm un pārmērīgas slodzes izraisītiem bojājumiem;
- bojājumiem, kurus izraisījis nepiemērota vai nepareiza lietošana.

Uz ko attiecas garantija?

Uz audumiem: visi mūsu audumi atbilst ļoti augstām prasībām attiecībā uz krāsas izturību UV starojuma ietekmē. Tomēr visi audumi UV starojuma ietekmē izbalē. Tas nav materiāla defekts, bet drīzāk normāla nolietojuma pazīme, uz kuru garantija neattiecas.

Sprādze: nepareizu sprādzes darbību bieži izraisa netīrumu vai svešķermeņu uzkrāšanās, kas var traucēt pareizai sprādzes darbībai. Šādā gadījumā sprādzi var notīrīt, ievērojot lietošanas instrukcijās norādīto procedūru.

Garantijas prasības gadījumā, lūdzu, nekavējoties sazinieties ar mazumtirgotāju. Viņš jums sniegs ieteikumus un nepieciešamo atbalstu. Izskatot prasības, tiks piemērotas izstrādājumu specifiskās nolietojuma likmes. Lūdzu, skatiet mūsu vispārējos noteikumus un nosacījumus, kas ir pieejami pie mazumtirgotāja.

Lietošana, aprūpe un apkope

Bērna autosēdekļītis ir jāizmanto atbilstoši lietošanas instrukcijām. Mēs skaidri norādām, ka drīkst izmantot tikai oriģinālos piederumus un rezerves daļas

BRITAX RÖMER
Kindersicherheit GmbH
Theodor-Heuss-Straße 9
D-89340 Leipheim
Germany

T: +49 (0) 8221 3670 -199/-299
F: +49 (0) 8221 3670 -210
E.: service.de@britax.com
www.britax.com

BRITAX EXCELSIOR
LIMITED
1 Churchhill Way West
Andover
Hampshire SP10 3UW
United Kingdom

T: +44 (0) 1264 333343
F: +44 (0) 1264 334146
E.: service.uk@britax.com
www.britax.com



9 kg - 18 kg
9 m ~ 4 y

TRIFIX

Norādījumi lietotājam

LV

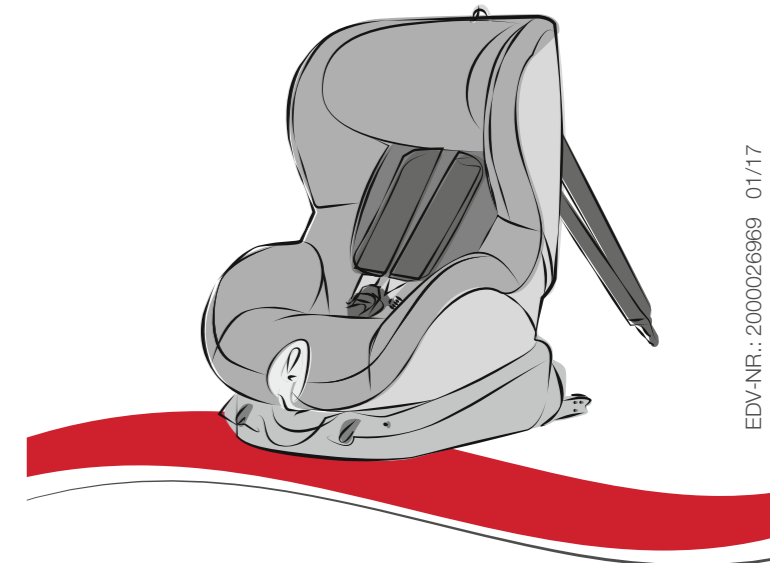

EDV-NR.: 2000026969 01/17

www.britax.com

APRŪPE UN APKOPE

Stiprinājuma sprādzes aprūpe

Bērna drošības nolūkos ir svarīgi, lai stiprinājuma sprādze darbotos pareizi. Stiprinājuma sprādzes disfunkciju parasti izraisa netīrumu vai svešķermeņu uzkrāšanās:

- nospiežot sarkano atļaišanas pogu, sprādzes aizturi tiek izbīdīti tikai lēnām;
- sprādzes aizturus vairs nevar nofiksēt (proti, tie tiek izstumti, līdzko mēģināt tos iebīdīt);
- sprādzes aizturi saslēdzas, bet nav dzirdams klikšķis;
- sprādzes aizturus ir grūti ievietot (jūtama pretestība);
- sprādze atveras, tikai pielietojot lielu spēku.

Risinājums
Izmazgājiet stiprinājuma sprādzi, lai tā atkal darbotos pareizi:

Stiprinājuma sprādzes tīrīšana

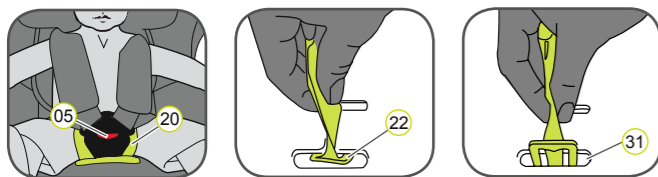

1. Atveriet stiprinājuma sprādzi 05 (nospiediet sarkano pogu).
2. Pārvelciet elastīgo cilpu pār stiprinājuma sprādzi 05.
3. Metāla plāksni 22, kuru izmanto stiprinājuma sprādzes 05 nostiprināšanai pie sēdekļa apvalka, bīdīet uz augšu, lai mala izietu caur siksnas spraugu 31.
4. Stiprinājuma sprādzi 05 vismaz uz stundu iemērciet siltā ūdenī, kam pievienots trauku mazgāšanas šķidrums. Pēc tam noskalojiet un kārtīgi izžāvējiet.

Tīrīšana

Lūdzu, nomainiet tikai oriģinālos Britax/RÖMER sēdekļu pārsegus, jo sēdekļa pārsegs ir bērna autosēdekļīša svarīga sastāvdaļa sistēmas pareizas darbības nodrošināšanā. Sēdekļu pārsegus nomainiet, ja iegādāties pie mazumtirgotāja.

- Bērna sēdekļīti nedrīkst izmantot bez pārsega.
- Pārsegu var noņemt un izmazgāt veļas mašīnas saudzīgās mazgāšanas režīmā (30 °C), izmantojot vieglu mazgāšanas līdzekli. Lūdzu, ievērojiet norādījumus uz pārsega mazgāšanas etiķetes.

- Plastmasas daļas var tīrīt ar ziepjūdeni. Neizmantojiet stiprus tīrīšanas līdzekļus (piemēram, šķīdinātājus).
- Jostas var mazgāt remdenā ziepjūdenī.

- ⚠ **Uzmanību!** Nekad no siksnām nenonemiet sprādzes aizturus 21.
- Plecu polsterus var mazgāt remdenā ziepjūdenī.

Pārsega noņemšana

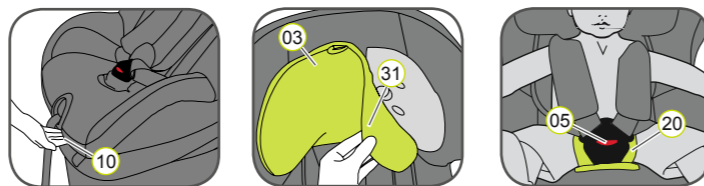

1. Sagāšanas sviru 10 paspiediet uz augšu un sēdekļa apvalku 18 pabīdīet uz aizmuguri vertikālā stāvoklī.
2. Pēc iespējas atlaidiet stiprinājuma siksnas.
3. Atveriet stiprinājuma sprādzi 05 (nospiediet sarkano pogu).
4. Attaisiet liplentes stiprinātāju uz stakles polstera 20.
5. Galvas balstu 03 pabīdīet zemākajā pozīcijā.
6. Noņemiet galvas balsta pārsegu 31.
7. Attaisiet spiedpogas pārsega aizmugurējās daļas kreisajā un labajā pusē.
8. Pārsega aizmugurējo daļu nolokiet uz sēdekļa virsmas.
9. Stiprinājuma siksnas izvelciet caur pārsega izgriezumu.
10. Atāķējiet pārsega elastīgo šuvi zem sēdekļa apvalka malas.
11. PADOMS: sāciet ar svirām sānos un pie sēdekļa apvalka augšējās malas.
12. Velciet pārsegu uz augšu un pāri siksnas regulētāja malai.
13. Izbīdīet no pārsega stiprinājuma sprādzi 05 un siksnas galu.
14. Pavelciet pārsegu nedaudz uz augšu un pēc tam caur izgriezumu pārvelciet pār galvas balstu 03.

Pārsega uzlikšana

Veiciet darbības pretējā secībā.

- ⚠ **Uzmanību!** Pārbaudiet, vai stiprinājuma siksnas nav sagriezušās un vai tās ir pareizi ievietotas pārsega siksnas spraugās.

⚠ Uzmanīgi izlasiet visas šīs instrukcijas un nodrošiniet to pastāvīgu pieejamību, ievietojot bērna autosēdekliša speciālajā kabatā.

⚠ Visu transportlīdzekļa braucēju aizsardzībai

Ārkārtas apstāšanās vai negadījuma situācijā personas vai priekšmeti, kas automašīnā nav pareizi nostiprināti, var traumēt citus braucējus. Šī iemesla dēļ, lūdzu, vienmēr pārbaudiet, vai...

- transportlīdzekļa sēdekļu atzveltnes ir fiksētas (piemēram, vai ir saslēgts aizmugurējā sēdekļa aizmugurē);
- visi smagie vai asie priekšmeti, kas atrodas transportlīdzeklī (piemēram, uz saiņu plaukta), ir nostiprināti;
- visiem braucējiem ir aizsprādzētas drošības jostas;
- bērna autosēdeklišis automašīnā ir vienmēr nostiprināts ar ISOFIX enkursistēmu un Top Tether, pat ja bērns neatrodas sēdekli.

⚠ Bērna aizsardzībai

- Jo ciešāk stiprinājums pieguļ bērna ķermenim, jo lielāka ir bērna drošība.
- Lūdzu, nekad neatstājiet bērnu bez uzraudzības transportlīdzeklī ievietotā bērna autosēdekli.

- Izmantojot uz aizmugurējā sēdekļa: priekšējo sēdekli pārvietojiet pietiekami tālu uz priekšu, lai bērna kājas neatsistos pret priekšējā sēdekļa atzveltni (lai novērstu traumu).
- Bērna autosēdeklišis tiešā saules gaismā var sakarst. Uzmanību! Bērnu āda ir jutīga un var tikt savainota. Kad bērna autosēdeklišis netiek izmantots, pasargājiet to no intensīviem tiešiem saules stariem.
- Ļaujiet bērnam iekāpt transportlīdzeklī un izkāpt no tā tikai no ietves puses.
- Ilgu braucienu laikā ir nepieciešami pārtraukumi, lai bērns varētu paskraidīt un parotaļāties.

⚠ Transportlīdzekļa aizsardzība

Dažiem transportlīdzekļu sēdekļu pārsegumiem, kas izgatavoti no smalkākiem materiāliem (piemēram, velūra vai ādas), izmantojot bērna autosēdeklišus, var parādīties nodiluma pazīmes. Lai nodrošinātu optimālu sēdekļa pārsegu aizsardzību, ieteicams izmantot BRITAX RÖMER automašīnu sēdekļu aizsargu, kas ir pieejams no mūsu piederumu klāsta.

UZSTĀDĪŠANA

Sagatavošanas darbs



1. Ja jūsu transportlīdzeklī pēc standarta nav uzstādītas ISOFIX ievietošanas vadotnes, tad piespraudiet divas sēdekļa* komplektācijā iekļautās ievietošanas vadotnes 02 ar izgriezuma pusi uz augšu pie diviem transportlīdzekļa ISOFIX stiprinājuma punktiem 01.

PADOMS. ISOFIX stiprinājuma punkti atrodas starp transportlīdzekļa sēdekļa virsmu un atzveltni.

2. Transportlīdzekļa sēdekļa galvas ierobežotāju pārvietojiet augšējā pozīcijā.

* Ievietošanas vadotnes atvieglo bērna autosēdekliša uzstādīšanu ar ISOFIX stiprinājuma punktu palīdzību un novērš sēdekļa pārsega bojājumus. Kad vadotnes netiek izmantotas, tās jānoņem un jāuzglabā drošā vietā. Transportlīdzekļiem ar noliecamu atzveltni ievietošanas vadotnes jānoņem pirms atzveltnes noliekšanas. Visas problēmas parasti izraisa netīrumi vai svešķermeņi uz ievietošanas vadotnēm un āķiem. Lai novērstu šāda veida problēmu, notīriet visus netīrumus vai svešķermeņus.

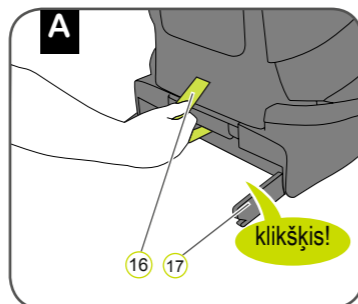

1. Velciet pelēko auduma cilpu 16, lai izvilktu abas fiksācijas sviras 17, līdz dzirdams klikšķis, kas norāda, ka tās ir pilnīgi saslēgtas.

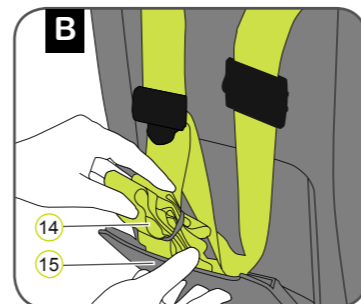

2. Paņemiet Top Tether 14 no lietošanas instrukcijas nodaļuma 15 un uzlieciet virs bērna autosēdekliša.

3. Bērna autosēdekliši novietojiet braukšanas virzienā uz transportlīdzekļa sēdekļa.

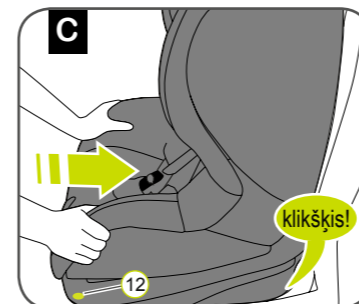

4. Satveriet bērna autosēdekli ar abām rokām un abas fiksācijas sviras 17 stingri iebīdīet ievietošanas vadotnēs 02, līdz tās ar klikšķi saslēdzas abās pusēs.

⚠ Uzmanību! Fiksācijas sviras ir pareizi saslēgtas tikai tad, ja abi ISOFIX indikatorus 12 ir pilnīgi zaļi.

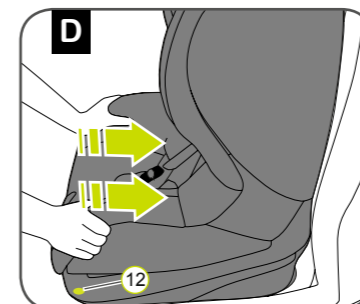

5. Nedaudz pielietojot spēku, paspiediet bērna autosēdekli atpakaļ, cik iespējams.

6. Pakratiet bērna autosēdekli, lai pārliecinātos, vai tas ir pilnīgi nostiprināts, un vēlreiz pārbaudiet ISOFIX indikatorus 12, lai pārliecinātos, vai tie abi ir pilnīgi zaļi.

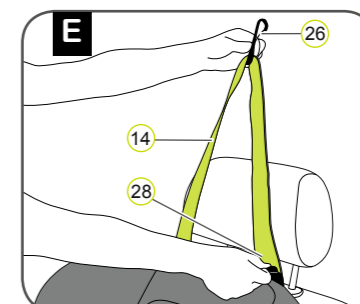

7. Paņemiet Top Tether 14 un metāla mēlīti 28 paspiediet projām no siksnas, lai siksnu pagarinātu, un pēc tam pavelciet Top Tether 14 aiz satveršanas āķa 26, līdz izveidojas V forma.

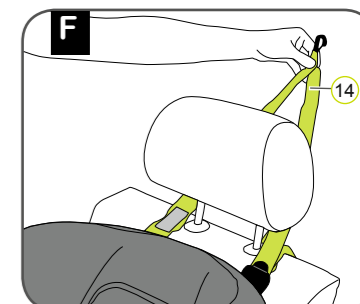

8. Virziet Top Tether 14 kreisajā un labajā pusē gar galvas balstu.

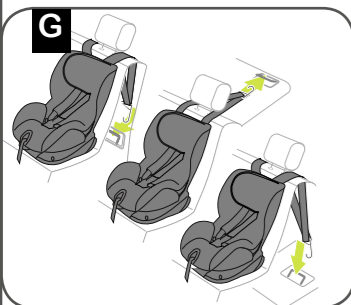

9. Saķeres āķi 26 ieaķējiet Top Tether enkurspunktā, kas ieteikts transportlīdzekļa īpašnieka pamācībā.

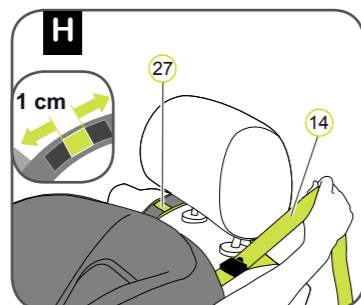

10. Pivelciet Top Tether 14 siksnu, līdz pievilkuma indikators 27 kļūst zaļš un Top Tether 14 ir stingri pievilkts.

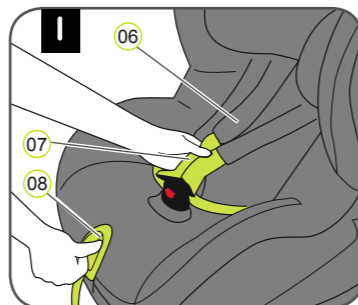

⚠ Uzmanību! Pārbaudiet, vai bērna autosēdeklišis ir pareizi nostiprināts.

11. Nospiediet regulēšanas pogu 08 un vienlaikus pavelciet uz priekšu abas plecu siksnas 07. Uzmanību! Nevelciet aiz plecu polsteriem 06.

12. Atveriet stiprinājuma sprādzi 05 (nospiediet sarkano pogu).

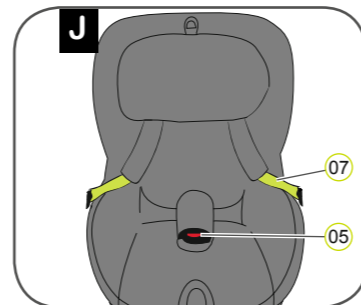

13. Pārliecinieties, vai sprādze 05 ir noliekta uz priekšu, un ielieciet bērna autosēdekli.

14. Plecu siksnas 07 pārlieciet pār bērna pleciem.

⚠ Uzmanību! Plecu siksnas 07 nedrīkst būt sagriezušas vai savijušas.

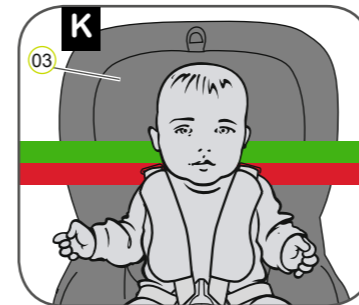

Pareizi noregulēts galvas balsts 03 nodrošina optimālu aizsardzību bērnam, kurš atrodas autosēdekli.

15. Galvas balsts 03 jāneregulē tā, lai plecu siksnas 07 būtu vienā līmenī ar bērna pleciem vai nedaudz augstāk.

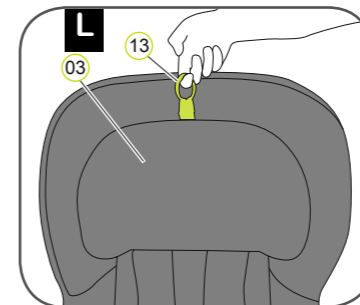

16. Galvas balsta 13 regulēšanas gredzenu velciet uz augšu.

17. Galvas balstu 03 pārvietojiet pareizā plecu siksnas augstumā un pārbaudiet, vai tas ir pareizi saslēgts, nedaudz pabīdot 03 uz leju.

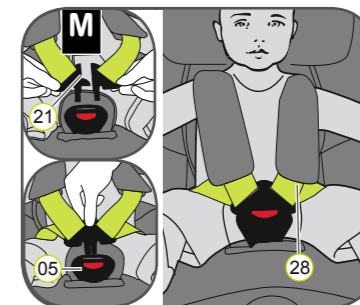

18. Sabīdīet kopā divus sprādzes aizturus 21 un tos saslēdziet pirms ievietošanas stiprinājuma sprādzē 05; vajadzētu atskanēt klikšķim.

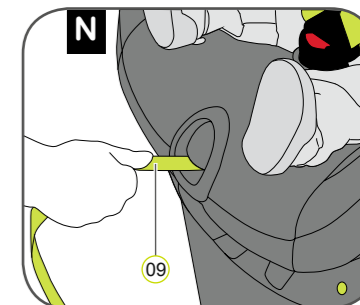

19. Velciet regulēšanas siksnu 09, līdz siksnas ir līdzenas un cieši pieguļ bērna ķermenim.

⚠ Uzmanību! Regulēšanas siksnu izvelciet uz priekšu.

⚠ Uzmanību! Gurnu siksnām 28 jābūt novietotām iespējami zemu pār bērna gurniem.

⚠ Bērna drošības nolūkos pirms katra brauciena automašīnā pārbaudiet, vai...

- bērna autosēdeklišis abās pusēs ir saslēgts ar ISOFIX fiksācijas svirām 17 ISOFIX stiprinājuma punktos 01 un abi ISOFIX indikatorus 12 ir pilnīgi zaļi;
- bērna autosēdeklišis ir droši nostiprināts;
- Top Tether 14 ir cieši pievilkts pār automašīnas sēdekļa atzveltni un pievilkuma indikators 27 ir zaļš;
- bērna autosēdekliša siksnas atrodas cieši pie ķermeņa, bet nespiež bērnu;
- plecu siksnas 07 ir pareizi noregulētas un nav sagriezušas;
- plecu polsteri 06 ir pareizi novietoti uz bērna ķermeņa;
- sprādzes aizturi 21 ir saslēgti stiprinājuma sprādzē 05.

⚠ Uzmanību! Ja bērns mēģina atvērt pelēkās ISOFIX fiksācijas pogas 11 vai stiprinājuma sprādzi 05, noteikti pārtrauciet šo darbību, cik ātri iespējams. Pārbaudiet, vai bērna autosēdeklišis ir pareizi nostiprināts un bērns atrodas drošā stāvoklī. Pastāstiet bērnam par saistīto risku.

Bērna autosēdekliša ar ISOFIX noņemšana

1. Atbrīvojiet Top Tether 14.
 2. Atāķējiet saķeres āķi 26 no enkurspunkta un Top Tether 14 pārlieciet uz priekšpusi pār bērna autosēdekli.
 3. Nospiediet pelēkās ISOFIX atfiksācijas pogas sēdekļa apvalkā 18 kreisajā un labajā pusē.
→ ISOFIX fiksācijas sviras 17 tiks atlaistas, un abi ISOFIX indikatorus 12 iedegsies sarkanā krāsā.
 4. Pavelciet sēdekli uz priekšu un Top Tether 14 ievietojiet atpakaļ lietošanas pamācības nodaļumā 15.
 5. ISOFIX fiksācijas sviras 17 iebīdīet atpakaļ sēdekļa apvalkā 18.
→ Iespējot atpakaļ fiksācijas sviras, dzirdama graboša skaņa.
- PADOMS.** Kad fiksācijas sviras ir iespiestas atpakaļ sēdekļa pamatnē, tās tiek pasargātas no bojājumiem.

⚠ Uzmanību! Izņemiet bērna autosēdekli no transportlīdzekļa. Bērna autosēdekli nedrīkst pārvadāt automašīnā, ja tas nav pareizi nostiprināts.